



FPT Industrial S.p.A.

IVECO

На волне инноваций

Структура FIAT



СТРУКТУРА FIAT INDUSTRIAL

ОСНОВНЫЕ СЕКТОРЫ

FPT

производство двигателей и трансмиссий для группы FIAT Industrial (IVECO , CNH , Magirus , Astra)

IVECO

производство грузового коммерческого транспорта (Trakker, Eurocargo , Stralis, Daily)

CNH

производство тракторов (Case/New Holland), с/х техники

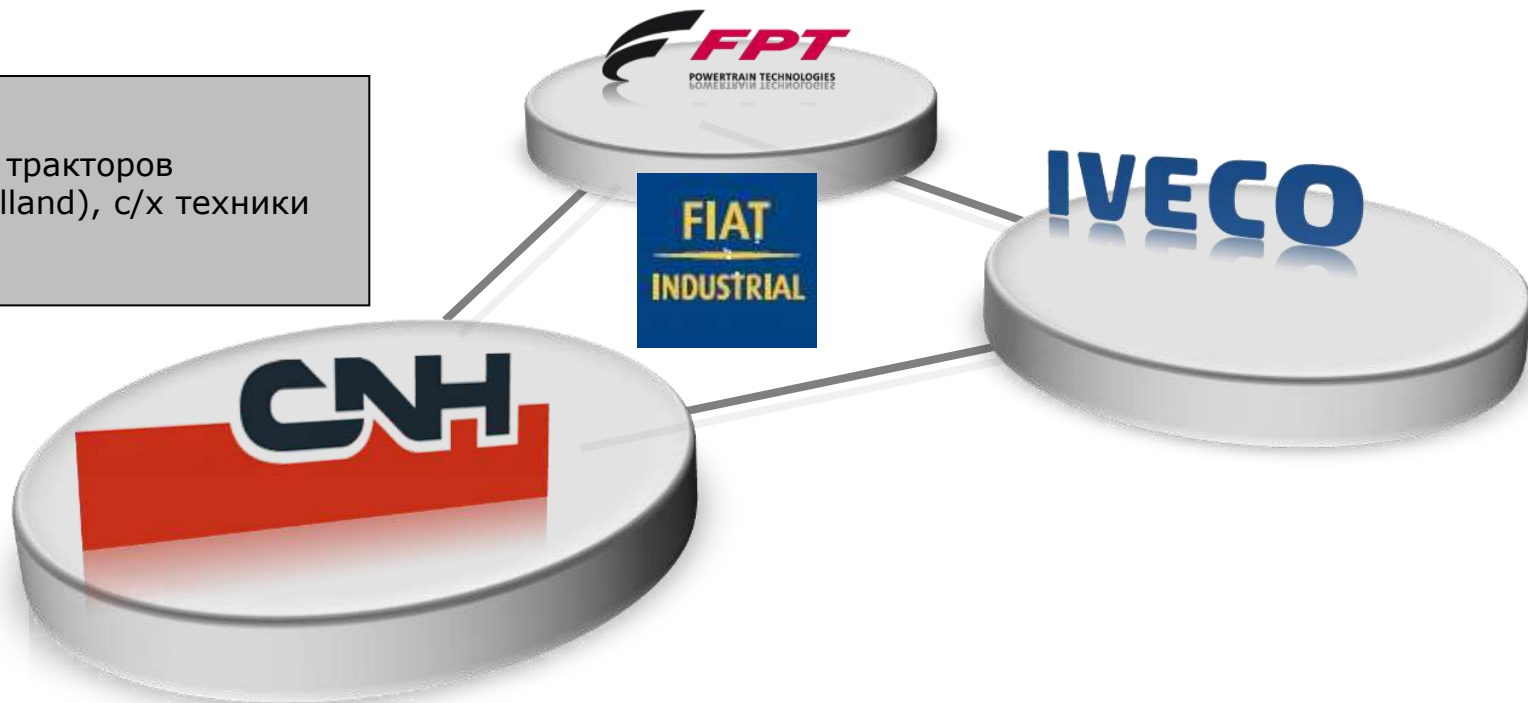

Бренды FIAT Group



IVECO



MAGNETI MARELLI



NEW HOLLAND
CONSTRUCTION

FPT
POWERTRAIN TECHNOLOGIES



IVECO
ASTRA



FIAT
GROUP



NEW HOLLAND
AGRICULTURE

STEYR



CASE
CONSTRUCTION



KOBELCO



IVECO
IRISBUS



CASE II
AGRICULTURE



Teksid



COMAU



IVECO
MAGIRUS



История Fiat Industrial

Первый т/с
с бензиновым
двигателем
Fiat

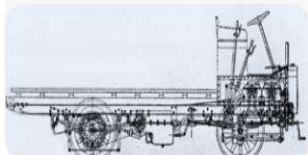

1903

Первый
дизельный
двигатель



1908

Первый
с/х
двигатель

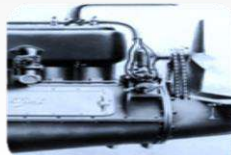

1918

Первый
грузовик с
дизелем



1931

Появляется
серия морских
двигателей
Aifo



1965

Iveco-Aifo
выигрывает
чемпионат



1980

ЕЕА
(Европейский
союз
двигателей)
Cummins, Iveco
и CNH



1996

Sete Lagoas
(Бразилия)
производство



2000

Iveco Motors
Промышленный
и морской
сектор



2004

Iveco Motors
переименовывается
в Fiat Powertrain
Technologies



2005

СП
SAIC в Китае



2006

FPT
Industrial



2011

История инноваций

Первый турбированный двигатель



1980

Первый двигатель с прямым впрыском

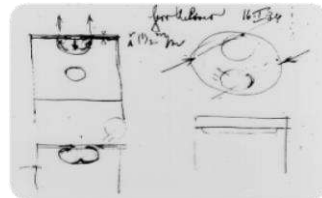

1985

Первая система EGR

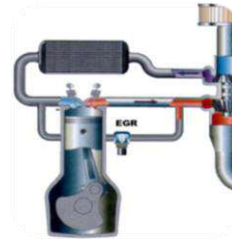

1989

Первый двигатель с электронным управлением

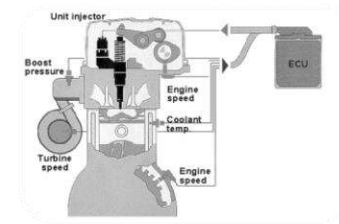

1992

Первая турбина с изменяемой геометрией



1998

Первый двигатель с Common Rail для автомобилей



1999

Первый двигатель с Common Rail для промышленности



2002

Двигатели Euro4/Euro5

2004

SCR only

2010

Для EuroVI and Tier4B

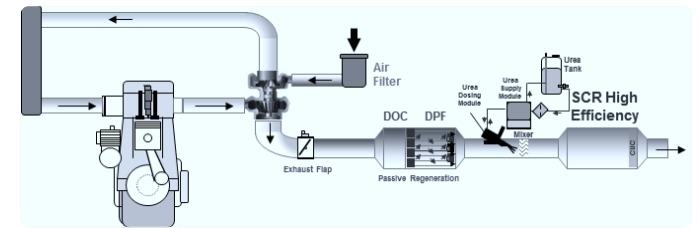

2011

Бренды. Альянсы. Совместные производства

Fiat Industrial



IVECO

**IVECO
IRISBUS**

**IVECO
ASTRA**

**IVECO
MAGIRUS**

IVECO
DEFENCE VEHICLES

Совместное производство



Партнёрское соглашение

DAIMLER



Стратегическое партнёрство



Глобальные OEM Партнёры

SEVEL



KARSAN

CLAAS

GENERAC



KOMATSU

ПРОДУКЦИЯ FIAT GROUP



ГРУЗОВИКИ



АВТОБУСЫ



ПОЖАРНАЯ ТЕХНИКА



**ГУСЕНИЧНАЯ
ТЕХНИКА**



КОЛЁСНЫЕ ЭКСКАВАТОРЫ



КОМБАЙНЫ



ТРАКТОРЫ



**ДВИГАТЕЛИ И
ТРАНСМИССИИ**

FPT INDUSTRIAL

FPT Industrial S.p.A. – это подразделение концерна Fiat Industrial специализирующееся на разработке, производстве и продаже двигателей для различной техники промышленного назначения: промышленные установки, дизель-генераторы, сельско-хозяйственная техника, строительно-дорожные и коммунальные машины, судовые двигатели и дизель-генераторы для морских судов, двигатели и трансмиссии для автомобильной техники.

Штат компании насчитывает более 8000 сотрудников, 3000 из которых – инженеры, посвятившие себя развитию инноваций в области двигателестроения. 10 заводов и 6 научно-исследовательских центров являются частью FPT Industrial. Компания насчитывает более 100 дилеров с 1300 сервисными центрами по всему миру в 100 разных странах, включая Россию.

Широкая линейка двигателей состоит из 5 семейств мощностью от 30 до 650 кВт (от 40 до 885 л.с.) и трансмиссий мощностью от 300 до 500 Нм. Фокус на научно-исследовательских и опытно-конструкторских разработках делает компанию одним из лидеров мирового двигателестроения.

Двигатели FPT Industrial применяются в различных секторах и имеют большое количество модификаций. Мировые производители используют дизельные двигатели FPT для своей техники.

Объёмы рынка

Штат 8,000

Объём продаж 2011:
€ 3,220 mln

Доля по
Клиентам

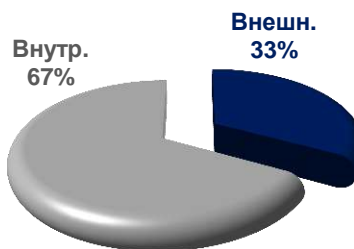

Продажи по
регионам

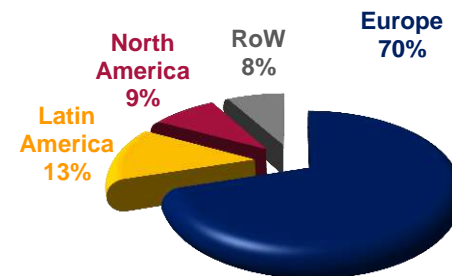

Доля по
Продуктам

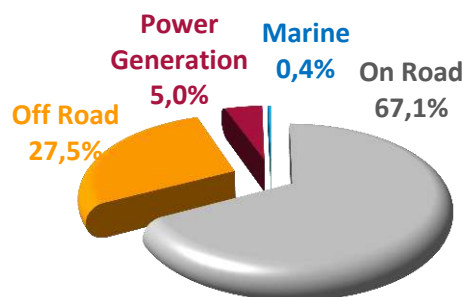

Доля по
Категориям

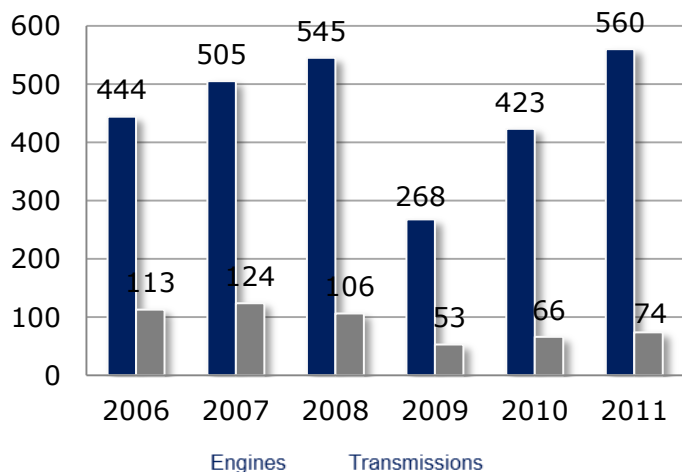
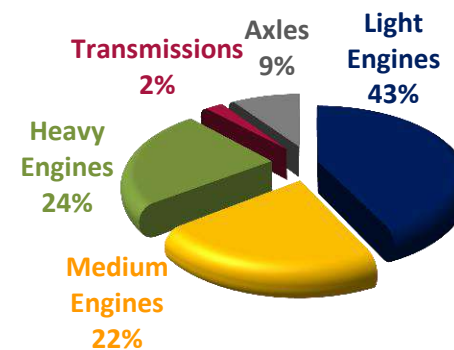

Категории двигателей и их применение



Легкая серия



F1

F5 (F32)

Средняя серия



NEF

Тяжёлая серия



Cursor

Vector

Трансмиссии и мосты



ПРИМЕНЕНИЯ



АВТОМОБИЛЬНЫЕ



С/Х



СУДОВЫЕ



ПРОМЫШЛЕННЫЕ
И ДИЗЕЛЬ-
ГЕНЕРАТОРЫ

Применение двигателей



Автомобильные



Кол-во цилиндров: **4 - 6**
Мощность: 85 – 560 кВт
Крутящий момент:
280 – 2100 Нм

Серия двигателей:
F1C, NEF CURSOR

Применение:
Коммерческие автомобили и грузовые магистральные грузовики, СВП .

Двигатели для с/х техники



Кол-во цилиндров: **4 - 6**
Мощность: 55 – 407 кВт
Крутящий момент:
300 – 2400 Нм

Серия двигателей:
F32, NEF CURSOR

Применение:
Сельско-хозяйственная техника, тракторная и гусеничная техника, погрузчики, строительно-дорожные машины.

Промышленные, G-drive, Электростанции



Кол-во цилиндров: **4 - 6**
Мощность: 55 – 400 кВт
30 – 500 кВА

Серия двигателей:
F32, NEF, CURSOR

Применение: **Дизельные электростанции открытого и закрытого типа , двигатели для электростанций G-drive, промышленные установки, силовые приводы, насосы, станки.**

Судовые



Кол-во цилиндров: **4 - 6**
Мощность: 80 – 607кВт
Крутящий момент:
300 – 4000 Нм

Серия двигателей:
F1C, NEF, CURSOR

Применение: **Прогулочные и коммерческие суда**

Исследовательские центры и технические разработки



БЕРР РИДЖ

Адаптация двигателей под с/х технику CNH и открытый рынок США



Турин - Италия

Головной офис / разработка двигателей и трансмиссий
Приньяна М. (Милан)
Адаптация двигателей под дизель-генераторы, судовые и пром-ые направления



Арбон - Швейцария

Исследовательский центр по инновациям и разработкам технологических и производственных решений



ФЕКАМП

Разработка электроники и электрических компонентов для электростанций



ЧУНЦИН-Китай

Адаптация двигателей под технику для внутреннего рынка Китая



Бетим - Бразилия

Адаптация двигателей для Бразильского рынка



Турин - Италия

Разработка автомобильного коммерческого транспорта



Ранжангон - Индия

Развитие и техническая поддержка индийского и турецкого рынков



Шанхай - Китай

Развитие и техническая поддержка китайского рынка

Производственные мощности



ТУРИН – Италия

Лёгкая, средняя и тяжёлая серий двигателей для автомобильного и промышленного сектора



ТУРИН - Италия

Трансмиссии и мосты для лёгких, средних и тяжёлых транспортных средств и автомобилей.



Бурбон Ланси – Франция

Тяжелая серия двигателей для автомобильного и промышленного сектора



Фоджа - Италия

Легкая серия двигателей для автомобильного и промышленного сектора



ЧУНЦИН - Китай

Легкая , средняя и тяжёлая серия двигателей для китайского рынка.



Сети-Лагоас – Бразилия

Легкая , средняя и тяжёлая серия двигателей для бразильского рынка.



Преньяна – Миланезе Италия

Адаптация двигателей под промышленный , морской сектор и электростанции.



ФЕКАМП – Франция

Электрические компоненты и панели для электростанций



ГАРШИЗИ - Франция

Модернизация двигателей и трансмиссий

Серия двигателей F32

- Диапазон мощности:
 - от 31,5 до 51,5 кВт (Stand -by)
 - от 33 до 55 кВА (Stand -by)
- 2 клапана на цилиндр
- Рядный , 4-х цилиндровый
- Объем 3,2 литра
- Система впрыска : Механический ТНВД
- Система подачи воздуха:
 - атмосферные
 - турбированные
 - турбированные с охлаждением
- Меж сервисный интервал: 600 моточасов
- Адаптирован к российским производителям ГСМ и стандартам топлива
- Холодный пуск без системы подогрева : - 15 ° С
- Холодный пуск с системой подогрева : - 25° С
- Ресурс до капитального ремонта 10 000 часов
- **Лучший двигатель 2009 года**



Двигатель S8000

- Диапазон мощности:
 - от 32 до 36 кВт (Stand -by)
 - от 40 до 45 кВА (Stand -by)
- 2 клапана на цилиндр
- Рядный , 3-х цилиндровый
- Объём 2,9 литра
- Система впрыска : Механический ТНВД
- Система подачи воздуха:
 - атмосферный
- **Электронный регулятор оборотов**
- Меж сервисный интервал: 600 моточасов
- Адаптирован к российским производителям ГСМ и стандартам топлива
- Холодный пуск без системы подогрева : - 15 ° С
- Холодный пуск с системой подогрева : - 25° С
- Ресурс до капитального ремонта 10 000 часов



Серия двигателей NEF

- Диапазон мощности :
 - от 45 до 193 кВт (Stand -by)
 - от 50 до 220 кВА (Stand -by)
- Рядный , 4-х и 6-ти цилиндровый
- 2 или 4 клапана на цилиндр
- Объём: 4,5; 6,7 литров
- Системы впрыска :
 - Механический ТНВД
 - Электронный Common Rail
- Система подачи воздуха:
 - атмосферные
 - турбированные
 - турбированные с охлаждением
- Межсервисный интервал : 600 моточасов
- Адаптирован к российским производителям ГСМ и стандартам топлива
- Холодный пуск без системы подогрева : - 15 ° С
- Холодный пуск с системой подогрева : - 25° С
- Ресурс до капитального ремонта 20 000 часов



Серия двигателей CURSOR

- Диапазон мощности :
 - от 225 до 455 кВт (Stand -by)
 - от 225 до 550 кВА (Stand -by)
- Рядный , 6-ти цилиндровый
- 4 клапана на цилиндр
- Объём: 8,7 ; 10,3 ; 12,9 ; 15,9 литров - 2016
- Системы впрыска :
 - Электронная Насос форсунка (EUI)
 - Электронный Common Rail (ECR)
- Система подачи воздуха:
 - турбированные
 - турбированные с охлаждением
- Меж сервисный интервал : 600 моточасов
- Адаптирован к российским производителям ГСМ и стандартам топлива
- Холодный пуск без системы подогрева :
 - 15 ° C
- Холодный пуск с системой подогрева : - 25° C
- Ресурс до капитального ремонта 35 000 часов

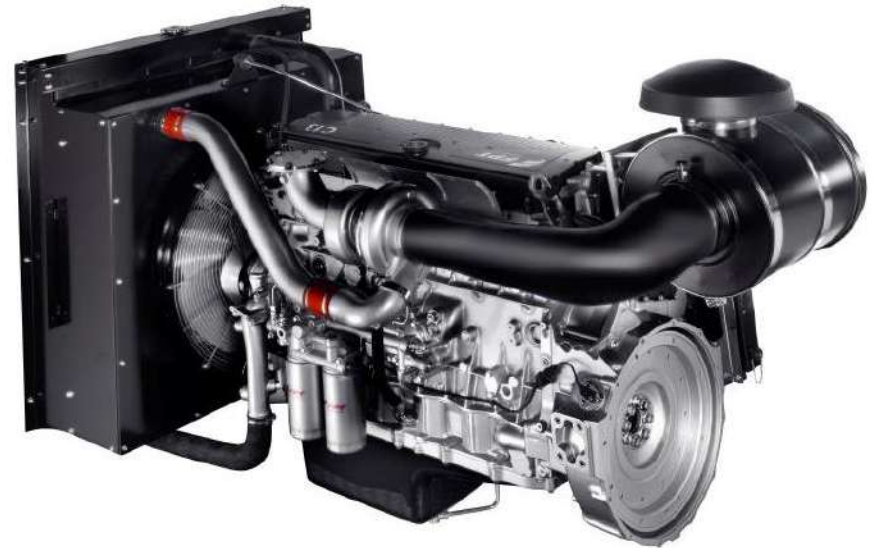

CURSOR 16

- Диапазон мощности :
 - от 559 до 582 кВт (Stand -by)
 - от 600 до 700 кВА (Stand -by)
- Рядный , 6-ти цилиндровый
- 4 клапана на цилиндр
- Объём: 15,9 литров
- Системы впрыска :
 - Электронный Common Rail (ECR)
- Система подачи воздуха:
 - турбированный с охлаждением
- Межсервисный интервал : 600 моточасов
- Адаптирован к российским производителям ГСМ и стандартам топлива
- Холодный пуск без системы подогрева :
 - 15 ° С
- Холодный пуск с системой подогрева : - 25° С
- Ресурс до капитального ремонта 35 000 часов
- **Самый компактный двигатель в классе**
- **Лучший двигатель 2014 года**

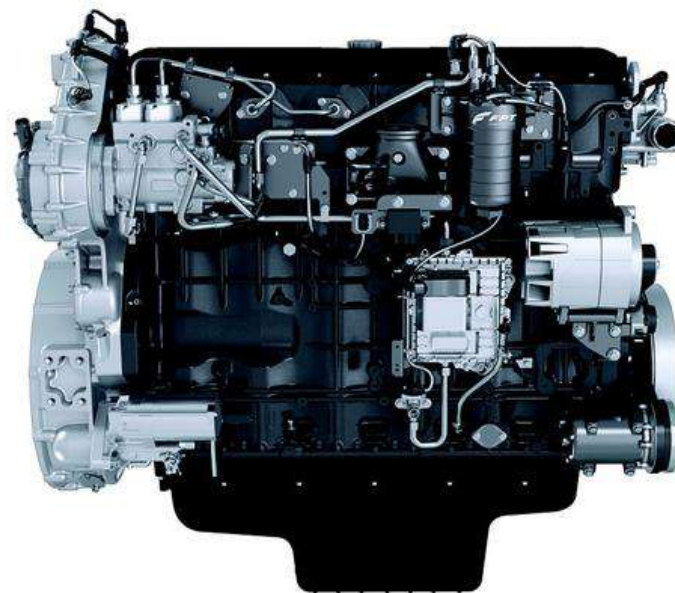

Новые открытия



Абсолютный лидер CURSOR16

Завод **FPT Industrial** презентовал выпуск нового флагманского дизельного двигателя **CURSOR16**.

Это 16-ти литровый дизельный двигатель в мощностном диапазоне 500-600 кВт.

- Это самый компактный двигатель в своём классе (имеет габариты CURSOR13 – 13-ти литровый)
- Лучший в классе по расходу топлива (при полной нагрузке – 190 гр/кВтч)
- Лучший по интервалу обслуживания (600 моточасов)

Доступен к заказу.

Новый двигатель S8000

Завод **FPT Industrial** начинает производство дизельного двигателя **S8000** – для дизель-генераторных установок.

Это атмосферный двигатель мощностного диапазона 30-36 кВт.

В базовой комплектации имеет электронный регулятор оборотов.

Доступен к заказу.

Дизель-генераторная установка FPT



Модельный ряд ДЭС на раме

Модель электростанции	Электрическая мощность				Модель двигателя	Объём, л	Кол-во цилиндров и расположение	Система впрыска топлива	Тип подачи воздуха	Бак, л	Габаритные размеры			Масса, кг
	Частота 50 Гц										длина	высота	ширина	
	основная		резервная											
	кВт	кВА	кВт	кВА										
GE F3230	24	30	26,5	33	F32AM1A	3,2	4 в ряд	М	NA	80	1836	1416	730	590
GE F3240	32	40	35	44Ф	F32 SM1A	3,2	4 в ряд	М	TC	80	1836	1416	730	635
GE F3250	40	50	44	55	F32 TM1	3,2	4 в ряд	М	TAA	80	1836	1416	730	730
GE NEF45	36	45	40	50	N45 AM1A	4,5	4 в ряд	М	NA	180	2300	1285	730	852
GE NEF60	48	60	53	66	N45 SM1A	4,5	4 в ряд	М	TC	180	2300	1322	730	886
GE NEF75	60	75	66	83	N45 SM2A	4,5	4 в ряд	М	TC	180	2300	1322	730	902
GE NEF85	68	85	75	94	N45 TM1A	4,5	4 в ряд	М	TAA	180	2300	1475	730	1130
GE NEF100	80	100	88	110	N45 TM2A	4,5	4 в ряд	М	TAA	180	2300	1475	730	1160
GE NEF125	100	125	110	138	N67SM1	6,7	6 в ряд	М	TC	180	2800	1423	780	1300
GE NEF130	104	130	114	143	N67TM2A	6,7	6 в ряд	М	TAA	180	2800	1423	780	1315
GE NEF160	128	160	141	176	N67TM3A	6,7	6 в ряд	М	TAA	180	2800	1423	780	1440
GE NEF200	160	200	176	220	N67TE2A	6,7	6 в ряд	ECR	TAA	180	2800	1423	780	1570
GE CURSOR250	200	250	220	275	C87TE1D	8,7	6 в ряд	ECR	TAA	500	3020	1690	1055	1950
GE CURSOR275	220	275	242	303	C87TE1D	8,7	6 в ряд	ECR	TAA	500	3020	1690	1055	1950
GE CURSOR300	240	300	264	330	C10TE1D	10,3	6 в ряд	EUI	TAA	500	3530	1740	1100	2500
GE CURSOR350	280	350	308	385	C13TE2A	12,9	6 в ряд	EUI	TAA	500	3530	1740	1100	2650
GE CURSOR400	320	400	352	440	C13TE3A	12,9	6 в ряд	EUI	TAA	500	3530	1938	1268	2780
GE CURSOR500	400	500	440	550	C13TE7	12,9	6 в ряд	ECR	TAA	500	3600	1938	1300	2930

Система впрыска топлива:

М – Механический
 ECR - Система Common Rail
 EUI - Электрическая насос- форсунка

Тип подачи воздуха:

NA - Атмосферное
 TC - Турбокомпрессор
 TAA - Турбокомпрессор с промежуточным охлаждением

Модельный ряд ДЭС в шумоизоляционном кожухе

Модель электростанции	Электрическая мощность				Модель двигателя	Объём л	Кол-во цилиндров и расположение	Система впрыска топлива	Тип подачи воздуха	Бак, л	Габаритные размеры			Масса, кг
	Частота 50 Гц										длина	высота	ширина	
	основная		резервная											
	кВт	кВА	кВт	кВА										
GS F3230	24	30	26,5	33	F32AM1A	3,2	4 в ряд	М	NA	80	2200	1450	930	1010
GS F3240	32	40	35	44	F32 SM1A	3,2	4 в ряд	М	TC	80	2200	1450	930	1090
GS F3250	40	50	44	55	F32 TM1	3,2	4 в ряд	М	TAA	80	2200	1450	930	1130
GS NEF45	36	45	40	50	N45 AM1A	4,5	4 в ряд	М	NA	180	2550	1550	1030	1230
GS NEF60	48	60	53	66	N45 SM1A	4,5	4 в ряд	М	TC	180	2550	1550	1030	1315
GS NEF75	60	75	66	83	N45 SM2A	4,5	4 в ряд	М	TC	180	2800	1760	1130	1420
GS NEF85	68	85	75	94	N45 TM1A	4,5	4 в ряд	М	TAA	180	2800	1760	1130	1470
GS NEF100	80	100	88	110	N45 TM2A	4,5	4 в ряд	М	TAA	180	2800	1760	1130	1555
GS NEF125	100	125	110	138	N67SM1	6,7	6 в ряд	М	TC	180	3200	1900	1130	1755
GS NEF130	104	130	114	143	N67TM2A	6,7	6 в ряд	М	TAA	180	3200	1900	1130	1795
GS NEF160	128	160	141	176	N67TM3A	6,7	6 в ряд	М	TAA	180	3200	1900	1130	1845
GS NEF200	160	200	176	220	N67TE2A	6,7	6 в ряд	ECR	TAA	180	3200	1900	1130	1900
GS CURSOR250	200	250	220	275	C87TE1D	8,7	6 в ряд	ECR	TAA	500	3750	2100	1430	3075
GE CURSOR275	220	275	242	303	C87TE1D	8,7	6 в ряд	ECR	TAA	500	3750	2100	1430	3160
GS CURSOR300	240	300	264	330	C10TE1D	10,3	6 в ряд	EUI	TAA	500	4850	2500	1630	3450
GS CURSOR350	280	350	308	385	C13TE2A	12,9	6 в ряд	EUI	TAA	500	4850	2500	1630	3600
GS CURSOR400	320	400	352	440	C13TE3A	12,9	6 в ряд	EUI	TAA	500	4850	2500	1630	3745
GE CURSOR500	400	500	440	550	C13TE7	12,9	6 в ряд	ECR	TAA	500	4900	2500	1700	3890

Система впрыска топлива:

М – Механический
 ECR - Система Common Rail
 EUI - Электрическая насос форсунка

Тип подачи воздуха:

NA - Атмосферное
 TC - Турбокомпрессор
 TAA - Турбокомпрессор с промежуточным охлаждением

Преимущества двигателей FPT

- Межсервисный интервал 600 моточасов **лучший показатель среди аналогов**
Экономия на ТО и материалах при длительной эксплуатации.
- Унификация комплектующих и запасных частей на различных модификациях (взаимозаменяемость основных компонентов на 90%)
- Сеть дилеров по каждому сегменту (автомобильные / промышленные/ судовые)
- Присутствие на рынке РФ с 1995 года
- Общих объём производимых двигателей : 550 тыс. в год.
- 95% запасных частей в наличии на складах в РФ.



Стандарт качества FPT (IVECO)

РОССИЙСКАЯ ФЕДЕРАЦИЯ СЕРТИФИКАТ СООТВЕТСТВИЯ (обязательный сертификация)

№ С.П.АГ88.В.12065 ТР 1003543
(номер сертификата соответствия) (символ номер блока)

ЗАЯВИТЕЛЬ ЗАО «АНТ Моторс». Адрес: 141500, Московская область, Солнечногорский р-н, д. Черны (индивидуальное предприятие). Грязь, ул. Спортивная, д.65, корп. 1. ОГРНИП: 304280120900157. Телефон (916)942-23-54.

ИЗГОТОВИТЕЛЬ «FAT Powertrain Technologies S.p.A.». Адрес: 10135, Torino, C.so Settembrini, 167, Italy, Италия.

ОРГАН ПО СЕРТИФИКАЦИИ ООО «Трофеон». 115682, РФ, г. Москва, ул. Шинниковская, д. 64, корпус 1, оф. 147, тел. (495) 626-24-62, факс (495) 626-24-62, E-mail os.petrova@tampt.ru, ОГРН: 1117746508430. Аттестат рег. № РОСС RU.0001.11AT88 выдан Федеральным агентством по техническому регулированию и метрологии.

ПОДТВЕРЖДАЕТ, ЧТО ПРОДУКЦИЯ Установки дизель-генераторные и запчасти к ним: разработаны и произведены (блок № 0446683). Контракт № АВТ 01/1 от 10.05.2011г. Серийный выпуск.

код ОК 005 (ОКП)	51 2100
код ЕКПС	
код ТН ВЭД России	8502

СООТВЕТСТВУЕТ ТРЕБОВАНИЯМ Технический регламент о безопасности **ТЕХНИЧЕСКОГО РЕГЛАМЕНТА** машин и оборудования (Постановление **ТЕХНИЧЕСКИХ РЕГЛАМЕНТОВ** Правительства РФ от 15.09.2009 N 753 и **ПРОДУКЦИИ** изобретения, утвержденные постановлением Правительства РФ от 24.03.2011 N 203)

ПРОВЕДЕННЫЕ ИССЛЕДОВАНИЯ Протокол № 3439ПР4 от 01.10.2012.

ИСПЫТАНИЯ И ИЗМЕРЕНИЯ Испытательная лаборатория общества с ограниченной ответственностью Торгового Дома «Кرافт» (ИЛ ООО ТД «Кرافт»), рег. № РОСС RU.0001.21AB84 от 28.10.2011 г. адрес: г. Москва, М. Сухаревский пер., д. 9, стр. 3, этаж 2, пом. 1, ком. 5/а

ПРЕДСТАВЛЕННЫЕ ДОКУМЕНТЫ Сертификат соответствия системы менеджмента качества требованиям ISO 9001:2008 № П-399212 от 19.11.2010 г., IQNet.

СРОК ДЕЙСТВИЯ СЕРТИФИКАТА СООТВЕТСТВИЯ с 02.10.2012 по 01.10.2015

Руководитель (заместитель руководителя) органа по сертификации *(подпись)* Л.Л. Сумов
Эксперт (эксперты) *(подпись)* С.М. Мирзаметов

РОССИЙСКАЯ ФЕДЕРАЦИЯ ПРИЛОЖЕНИЕ к СЕРТИФИКАТУ СООТВЕТСТВИЯ № С-П.АГ88.В.12065 (обязательная сертификация)

ТР 0446683
(символ номер блока)

Перечень продукции, на которой реализовывается действие сертификата соответствия:

код ОК 005 (ОКП) код ТН ВЭД России	Наименование, тип, серия, модели однородной продукции, основные части изделия или комплект	Обозначение документально, на которой выпускается продукция
51 2100 8502	Установки дизель-генераторные в запчасти к ним	
51 2100 8502 11 800 0	GE F30MA, GE F40MA, GE F50MA, GE N45MA, GE N60MA, GE N75MA, GS F30MA, A/S, GS F40MA, A/S, GS F50MA, A/S, GS N45MA, A/S, GS N60MA, A/S, GS N75MA, A/S, GE N15MA, GE N10MA, GE N125M, GE N140MA, GE N160MA, GE N200EA, GE C250ED, GE C300ED, GE C380EA, GS N15MA, A/S, GS N10MA, A/S, GS N125MA, A/S, GS N140MA, A/S, GS N160MA, A/S, GS N200EA, A/S, GS C250EA, GS C300EA, GS V720E, GS C380EA, A, GS V380EA, GS V720E, A	
51 2100 8502 11 400 0	GE F30MA, GE F40MA, GE F50MA, GE N45MA, GE N60MA, GE N75MA, GS F30MA, A/S, GS F40MA, A/S, GS F50MA, A/S, GS N45MA, A/S, GS N60MA, A/S, GS N75MA, A/S	
51 2100 8502 12 400 0	GE N15MA, GE N10MA, GE N125M, GE N140MA, GE N160MA, GE N200EA, GE C250ED, GE C300ED, GE C380EA, GS N15MA, A/S, GS N10MA, A/S, GS N125MA, A/S, GS N140MA, A/S, GS N160MA, A/S, GS N200EA, A/S, GS C250EA, GS C300EA, GS C380EA, A, GS C380EA, A, GS V380EA, GS V720E, A	
51 2100 8502 13 200 0	GE C380EA, GS V380EA, GE V720E, GS C400EA, A, GS V380EA, GS V720E, A	

Руководитель (заместитель руководителя) органа по сертификации *(подпись)* Л.Л. Сумов
Эксперт (эксперты) *(подпись)* С.М. Мирзаметов

- IQNet - МЕЖДУНАРОДНАЯ СЕРТИФИКАЦИОННАЯ СЕТЬ

СЕРТИФИКАТ

IQNet и ее партнер **CISQ/IRINA** настоящим сертификатом подтверждают, что указанные ниже организации **IVECO S.p.A.**

VIALE DELL'INDUSTRIA, 15/17 20010 PREGNANA MILANESE MI ITALIA

разработала и поддерживает в своих следующих операционных подразделениях: **VIALE DELL'INDUSTRIA, 15/17 20010 PREGNANA MILANESE MI ITALIA**

для следующих областей деятельности **РАЗРАБОТКА, ПРОИЗВОДСТВО И ПРОДАЖА ПРОМЫШЛЕННЫХ ДВИГАТЕЛЕЙ, СУДОВЫХ ДВИГАТЕЛЕЙ, ДВИГАТЕЛЕЙ ДЛЯ ГЕНЕРАТОРНЫХ УСТАНОВОК, ГЕНЕРАТОРНЫХ УСТАНОВОК И СООТВЕТСТВУЮЩИХ ЗАПАСНЫХ ЧАСТЕЙ**

Систему управления качеством,

которая полностью соответствует требованиям следующих стандартов **ISO 9001:2000**

Регистрационный номер
Первое издание: 2004-02-18
Текущее издание: 2004-02-18

Партнеры IQNet:
AВИОН Италия, АВАКО Франция, АВ-Моторс Инженерия Италия, АМКС Украина, АРСЕЛ Германия, CISQ Италия, CISQ Китай, CISQ Испания, CISQ Чехия, CISQ Германия, CISQ Япония, DLOP Италия, TCVN Франция, PONDOROVA, Република Польша, GTR Корея, ICS/TES Нидерланды, IARC Украина, IZAN Германия, IZARUKRA, CEM Украина, KPC Австрия, KST Украина, MEISA Сербия, Minsk Belarus, NSAI Украина, OQS Австрия, PCSC Польша, PSH Сербия, Sinteplast, QMI Канада, RER Россия, SA Япония, Австралия, SES Финляндия, SH Италия, IQC Швеция, SCS Украина, SIBC Украина, TEST Словения, Торговый Дом «Кرافт» Россия, в США с сертификатом на имя: APOC, Россия, для: Италия, CISQ, KOS, I-EM, MEAS, QMI и SA Global.

*Список партнеров IQNet доступен на нашем сайте по адресу: www.iqnet-certification.com. Сопольная информация доступна на сайте www.iveco.com

Сертификат на импорт продукции FPT (IVECO) в РФ

РОССИЙСКАЯ ФЕДЕРАЦИЯ
СЕРТИФИКАТ СООТВЕТСТВИЯ
(обязательная сертификация)

№ **С-ИТ.АГ80.В.01327** ТР **1526582**
(номер сертификата соответствия) (суффикс номера блока)

ЗАЯВИТЕЛЬ "FPT Industrial S.p.A."
(полное наименование и место нахождения заявителя) Т.ит.
Via Puglia 15, 15 – 10156 Torino (Italy), Италия.

ИЗГОТОВИТЕЛЬ "FPT Industrial S.p.A."
(полное наименование и место нахождения изготовителя продукции) Т.ит.
Адрес: Via Puglia 15, 15 – 10156 Torino (Italy), Италия;
Финанс. завод-изготовитель: по приложению (бланк № 0396311).

ОРГАН ПО СЕРТИФИКАЦИИ акционерное ООО "СЕРМИОНА" Промышленный адрес: 1270517, Москва, М. Сулжковский проезд, д. 9, стр. 1, этаж 2, комн. 1, код по ОК 005 (ОКП) 45 6142
(полное наименование и место нахождения органа по сертификации/инспекции/сертификационного центра) Большая Грузовая, д.42, пом. П. тел. (495) 717-33-69, факс: (495) 717-53-60 ОГРН 111746133668 Адрес: по № РОСС RU.0001.11.АГ.00

ПОДТВЕРЖДАЕТ, ЧТО ПРОДУКЦИЯ Двигатели внутреннего сгорания поршневые с воспламенением от свечи (дизель), серии S22ENT (F4A), S30ENT (F1C), F32MN (F4CE), N45MN (F4GE), N40ENT (F4AE), N45ENT (F4), N67MN (серии для области сертификации (F4), N60ENT (F4), N67ENT (F4), C87ENT (F2C), C10ENT (F3A), C13ENT (F3B). Серийный выпуск.

СООТВЕТСТВУЕТ ТРЕБОВАНИЯМ ТЕХНИЧЕСКОГО РЕГЛАМЕНТА (ТЕХНИЧЕСКИХ РЕГЛАМЕНТОВ) Технический регламент "О безопасности колесных транспортных средств" (Постановление Правительства РФ от 10.09.2009г. № 720) с изменениями, принятыми Постановлением Правительства РФ от 10.09.2010г. № 706

ПРОВЕДЕННЫЕ ИССЛЕДОВАНИЯ (ИСПЫТАНИЯ) И ИЗМЕРЕНИЯ Протокол испытаний № 896-91/10/14 от 21.10.2014 года, выданный Испытательной лабораторией общества с ограниченной ответственностью "торгово-производственной формы "СЕРМИОНА", аттестат аккредитации РОСС RU.0001.21AB81, сроком действия до 21.10.2016 года.

ПРЕДСТАВЛЕННЫЕ ДОКУМЕНТЫ (документы, представленные заявителем в орган по сертификации в качестве доказательств соответствия продукции требованиям технического регламента (технических регламентов))

СРОК ДЕЙСТВИЯ СЕРТИФИКАТА СООТВЕТСТВИЯ с **23.10.2014** по **22.10.2017**

Руководитель (заместитель руководителя) органа по сертификации
И.О.П., фамилия, инициалы **С.М. Лосев**

Эксперт (эксперты)
И.О.П., фамилия, инициалы **Д.В. Баскаков**



Завод-изготовитель двигателей FPT Industrial S.p.A. имеет сертификат РСТ № С-ИТ.АГ80.В.01327 по безопасности продукции в соответствии с Техническим регламентом о безопасности машин и механизмов и колесных транспортных средств на территории Российской Федерации

Запасные части и комплектующие

Объём запасных частей FPT (IVECO) в РФ – около 9,8 млрд. руб.*:

- Центральный склад FPT (IVECO) г. Москва – 8,7 млрд. руб.
- Москва и Центральный Федеральный округ - 450 млн. руб.
- Северо-Западный Федеральный округ – 150 млн. руб.
- Южный Федеральный округ – 50 млн. руб.
- Приволжский Федеральный округ – 110 млн. руб.
- Уральский Федеральный округ – 140 млн. руб.
- Сибирский Федеральный округ – 140 млн. руб.
- Дальневосточный Федеральный округ – 60 млн. руб.



*Данные указаны из расчёта денежного эквивалента объёма з/ч на центральном складе FPT (IVECO) и совокупности складов дилеров по Федеральным округам.



Сервис FPT (IVECO) в России

- ✓ Сервисная сеть IVECO и FPT охватывает основные города в 7-ми федеральных округах РФ
- ✓ Присутствие в 30 городах по России
- ✓ 83 сервисных точек: от сервисных центров полного цикла с участками капитального ремонта и пункты мобильного и диагностического сервиса



Сервис FPT (IVECO) в России

№	Название округа	Города	Дилеры IVECO	Дилеры FPT и сервис-партнёры	Общее кол-во дилеров
1	Центральный федеральный округ	Москва и Московская область	9	8	17
2	Южный федеральный округ	Ростов-на-Дону Новороссийск Краснодар Волжский	3	6	9
3	Северо-Западный федеральный округ	Санкт-Петербург и Ленинградская область	4	5	9
4	Дальневосточный федеральный округ	Хабаровск Владивосток Нерюнгри Благовещенск	4	2	6
5	Сибирский федеральный округ	Новосибирск Барнаул Иркутск Кемерово Красноярск Омск Улан-Удэ Чита	8	6	14

Сервис FPT (IVECO) в России

№	Название округа	Города	Дилеры IVECO	Дилеры FPT и сервис-партнёры	Общее кол-во дилеров
6	Уральский федеральный округ	Екатеринбург Миасс Пермь Сургут Тюмень Челябинск	6	5	11
7	Приволжский федеральный округ	Нижний Новгород Казань Набережные Челны Самара Саратов Уфа	8	6	14
8	Северо-Кавказский федеральный округ	Пятигорск	2	1	3
	Итого, общее кол-во		44	39	83

Группа АВТ Моторс

Группа компаний АВТ Моторс работает на рынке промышленной и грузовой техники более 11 лет.

Численность персонала 170 человек.

Оборот компании около 2 млрд. руб.

Склад запасных частей около 150 млн. руб.

Компании Группы являются дилерами и дистрибьюторами продукции следующих брендов:

- **IVECO** - **Fiat - CNH Group**, Италия-США
- **FPT Industrial** - **Fiat - CNH Group**, Италия-США
- **HINO** - **TOYOTA Group**, Япония
- **DAF** - **Paccar Group**, США
- **Schmitz Cargobull, Krone и Kögel** - Евросоюз
- **Grunwald, Тонар** - Россия
- **Petronas** - **Petronas**, Малайзия



IVECO



KÖGEL



Kässbohrer
Driven by professionals®

DAF



АВТ Моторс – официальный дилер и дистрибьютор в РФ

КОММЕРЧЕСКИЙ
АВТОТРАНСПОРТ



ДВИГАТЕЛИ И
ТРАНСМИССИИ



МОТОРНЫЕ И
ТРАНСМИССИОННЫЕ
МАСЛА



ПРИЦЕПНАЯ ТЕХНИКА



ЗАПАСНЫЕ ЧАСТИ



IVECO



KÖGEL



DAF



**SCHMITZ
CARGOBULL**



IVECO

DAF

NAVECO



PETRONAS

Kässbohrer
Driven by professionals®



KRONE



Группа АВТ Моторс



DEALERSHIP CERTIFICATE

It is hereby certified that the JSC "AVT Motors" is the official dealer of products FPT Industrial S.p.A. (formerly Iveco Motors) in the Russian Federation.

JSC "AVT Motors" is authorized to sell products FPT Industrial S.p.A, to make after-sales services, supply spare parts for the production of FPT Industrial S.p.A. (Iveco Motors).

ДИЛЕРСКИЙ СЕРТИФИКАТ

Настоящим подтверждается, что ЗАО «АВТ Моторс» является официальным дилером продукции FPT Industrial S.p.A. (ранее Iveco Motors) на территории Российской Федерации.

Компания ЗАО «АВТ Моторс» авторизована осуществлять продажу продукции FPT Industrial S.p.A., осуществлять гарантийное и постгарантийное обслуживание, поставлять запасные части для продукции FPT Industrial S.p.A. (Iveco Motors).

FPT Industrial S.p.A.
Sales
Vincenza Balestra

Sales & Marketing

09/01/2012

FPT Industrial S.p.A.
Via Puglia 15, 10156 Torino, Italia
Tel. +39 011 0072111
Fax +39 011 0074555

Sede Legale: Via Puglia 15, 10156 Torino
Capitale sociale Euro 100.000.000
Reg. Impr. Torino 09297710014
REA n. 1049700
Cod. Fisc. e P.IVA IT 09297710014

Società a socio unico
Direzione e coordinamento
ex art. 2497 c.c.: FIAT
Industrial S.p.A.

С 2012 года АВТ Моторс эксклюзивный дистрибьютор продукции FPT на территории РФ.

Осуществляет поставки двигателей, электростанций, комплектующих к ним и запасных частей.

Обеспечивает техническую поддержку по продукту и проектам внедрения и адаптации двигателей в технику, гарантийное и пост гарантийное обслуживание, сервисное обслуживание, капитальные ремонты.

Имеет сеть дилеров и сервис партнёров по продажам и обслуживанию продукции FPT.

Группа АВТ Моторс – Технические центры



Москва: 2 техцентра

Краснодар: 1 техцентр

Санкт-Петербург: обособленное подразделение

Склады запасных частей:

- Москва
- Санкт-Петербург
- Краснодар

Спасибо за внимание !

ООО «АВТ Моторс»

Юридический адрес:

141580, Московская обл., Солнечногорский район,
д.Черная Грязь, ул.Спортивная, д. 65, корп. 1

ИНН 5044098553, КПП 504401001

ОГРН: 1165044051908

р/сч 40702810400000053919

Банк ПАО «Промсвязьбанк» г.Москва

к/сч. 30101810400000000555

БИК 044525555

Тел. +7 (495) 730-56-40

+7 (812) 740-39-99

e-mail: sales@fpt-iveco.ru

www.fpt-iveco.ru

